

TOZ
Tulsky Oruzheiny Zavod

TOZ-34ER
SÜPERPOZE YİVSİZ AV TÜFEĞİ
Kullanma Kılavuzu



Tulsky Oruzheiny Zavod
Russia, Tula, Sovetskaja str., 1a

<http://www.tulatoz.ru/en/productcivilian.html>

İTHALATÇI:
Rasgele Av Ticaret, Balıkesir

<http://www.rasgeleavci.com>
<http://www.rasgeleavticaret.com>

TOZ-34ER SÜPERPOZE YİVSİZ AV TÜFEĞİ

KULLANICI KILAVUZU

1 TEMEL ÖZELLİKLER

1.1. Temel ölçüler ve değerleri aşağıdaki tabloda gösterilmiştir.

Kalibre	12	
Namlu boyu, mm	711	
Fişek yatağı, mm	70	
Şok, mm	üst	0,0 (C); 0,25 (IC); 0,5 (M)
	alt	0,0 (C); 0,25 (IC); 0,5 (M); 0,75 (IM); 1,0 (F)
Kundak malzemesi	ahşap	
Ortalama ağırlık, kg	3,3	

2 SAKLAMA / DEPOLAMA

2.1. Saklama

TOZ-34ER tüfeğinin, üreticinin orijinal ambalajı içerisinde dayanma süresi, koruyucu yağ uygulandıktan sonra 12 aydır.

Bu süre sonunda silahın tekrar koruyucu yağ ile yağlanması gereklidir.

3 KULLANIM İLE İLGİLİ HUSUSLAR

3.1. Güvenlik Önlemleri

3.1.1. Her ne kadar emniyet tertibatları bulunsa da, dikkatsiz ve bilinçsiz kullanımlar sonucunda, ateşli silahlar tehlikeli olabilir. Bu nedenle güvenli kullanımla ilgili tüm bilgilere sahip olmanız ve bu konudaki cahilliğin trajik sonuçlara neden olabileceğini unutmanız gerekir.

3.1.2. Silahınızı daima doluymuş ve her an ateş alabilirmiş gibi düşünün. Boş olduğundan emin olduğunuzda bile, insanlara yada ateş etmeyi düşünmediğiniz objelere doğrultmayın. Temizlerken, doldururken, boşaltırken daima güvenli bir yöne doğrultulmuş olduğundan emin olun ve parmağınızı tetikte tutmayın.

3.1.3. Hedefe nişan alıp ateş etmeye hazır olunca kadar emniyeti açmayın. Nişan alırken parmağınızı tetikte tutmayın. Parmağınızı tetikte değil ve fakat tetik korkuluğunda tutmayı öğrenin.

3.1.4. Bir silahı asla namlusundan tutarak kendinize doğru çekmeyin. Elinizi asla namlu ağzına koymayın. Asla bir tüfeğe dayanmayın.

3.1.5. Asla bir tüfeği düşebileceği ve kendi kendine ateş alabileceği yerlere koymayın.

3.1.6. Hedefinizden ve arkasında ne olduğundan emin olun. Kurşununuzun ya da saçmalarınızın hedefi ıskalması yada içinden geçmesi durumunda neye çarpacağını kendi kendinize sorun. Sert yüzeylere ve su sathına asla ateş etmeyin. Sekebileceğini ve sekme yönünün önceden kestirilemeyeceğini unutmayın.

3.1.7. Bir silahı elinize alırken daima mekanizmayı açıp bakın ve boş olduğundan emin olun. Kimsenin "silah boş" demesine güvenmeyin, inanmayın.

3.1.8. Silahınızı ve fişeklerinizi ayrı ayrı yerlerde, çocukların ve eğitimsiz yetişkinlerin ulaşamayacağı şekilde muhafaza edin. Dolap / muhafaza dışında iken, silahınızı asla gözünüzün önünden ayırmayın.

3.1.9. Tüfeğiniz üzerinde yapacağınız her işlemden önce (tetik düşürmek, temizlik, namluyu sökmek vb) silahın

boş olduğundan mutlaka emin olun. Silahı daima boş olarak nakledin ve saklayın.

3.1.10. Bir bina, araç yada çadır gibi kapalı ortamlara girmeden önce silahınızı mutlaka boşaltın. Atış poligonları haricinde, silahınızı asla kapalı ortamlarda doldurmayın ve boşaltmayın.

3.1.11. Alkol ve uyuşturucular ile silahı asla bir arada kullanmayın.

3.1.12. Silahınızın parçaları üzerinde değişiklik yapmayın. Tetik sertliğini, istinat payını ya da tetik boyunu değiştirmeye, emniyet tertibatını devre dışı bırakmaya kalkışmayın.

3.1.13. Atış yaparken kulaklarınızı ve gözlerinizi uygun ekipmanlar ile koruyun.

3.1.14. Silahınızın fişek yatağının boyutlarına uygun fişek kullanın. Fabrika dolusu fişeklerin parut paylarını, kurşunlarını ya da saçma miktarını değiştirmeyin.

3.1.15. Namlu üzerinde işaretlenmiş fişek yatağı ölçüsünden uzun fişekleri asla kullanmayın.

3.1.16. Dört yıldan eski fişekleri ve barutları kullanmayın.

3.1.17. Fişek doldururken kaliteli malzemeler kullanın. Belirtilen barut ağırlıklarını aşmayın. Dumansız av barutu sadece ağırlık ile ölçülmelidir. Dumansız barutu hacim ölçekleri (barut ölççeği gibi) ile ölçmeyin.

3.1.18. Karabarut ve dumansız barutu karıştırmayın. Dumansız barut doldururken barut payını sıkıştırmayın. Sadece yivsiz tüfekler için üretilmiş olan barutları kullanın.

3.1.19. Kullanacağınız şokun iç çapından daha geniş tek kurşun atmayın. Misket tek kurşunlar şok iç çapından 0.2 - 0.3 mm daha dar olmalıdır.

3.1.20. Doldurmadan önce namlunun kir, kar vb engellerden hali olduğundan emin olun.

3.1.21. Attığınız fişekten gelen ses, daha önceki seslerden farklı ise, derhal atışı kesin. Tüfeğinizi boşaltarak, namlu içini kontrol edin.

Eğer her hangi bir fişek parçası namlu içinde kalmış ise, tekrar atışa başlamadan önce bunları temizleyin.

Namlu içerisinde kalmış olan bir fişek parçasını (tapa vb) kuru sıkı bile olsa başka bir fişek ateşleyerek çıkartmaya kalkışmayın.

3.1.22. Buraya kadar anlatılanlara uymamanız durumunda tüfeğinizin, sizin ve atış yaparken çevrenizde bulunabilecek diğerlerinin zarar görebileceğini unutmayın. Eğer silahınızın namlusunda balonlaşma ya da başkaca bir fiziksel değişiklik oluştu ise, mekanizmada sorun varsa, atılan fişek yarılmış ya da başkaca şekilde hasar görmüş olarak çıkıyor ise, silahınızı uzman bir tamirciye gösterin. Bu sorunları olan bir tüfekle, uzman incelemesinden geçip tamir edilmeden, tek bir fişek dahi atmayın.

2.1.23. El dolusu fişeklerde tek kurşunun fişek içerisine tam olarak oturduğundan ve sallanmadığından emin olun.

3.1.24. Tetiği çekmenize rağmen fişek ateş almadı ise , silahın namlusunu hedefte tutarak 30-40 sn. kadar bekleyin. Bazen yavaş ateş alan kapsüllerde gecikmeli ateşleme meydana gelebilir ve fişekin ateşlenmesi zaman alabilir. Beklemenize rağmen ateşleme olmadı ise, namluyu güvenli bir yöne tutarak fişekleri çıkartın.

3.1.25. Saçmaların, fişekteki şişkinlikler nedeniyle, namlu içerisine dökülmesine engel olmak için daima kaliteli, usulünce doldurulmuş fişekler kullanın.

3.1.26. DİKKAT- Kurşun içeren fişekler kansere, üreme bozukluklarına, doğum anormalliklerine ve diğer önemli sağlık sorunlarına neden olabilir. Sadece silahı kullanan değil, çevresinde olanlar ve silahı temizleyenler de bu risklere maruz kalabilir. Atış yapılan kapalı mekanlarda (poligon) iyi bir havalandırma bulunması şarttır. Tüfeği temizlerken kurşun ve kurşun bileşiklerine maruz kalınmaması için, önleyici sıhhi tedbirlerin alınması gereklidir. Kurşun ve kurşun içeren maddelerle temastan sonra mutlaka ellerinizi yıkayınız.

3.2. Kullanırken dikkat edilecek hususlar.

UYARI - YENİ BİR YİVSİZ AV TÜFEĞİNİ KULLANMADAN ÖNCE PAS ÖNLEYİCİ KALIN YAĞLARDAN TEMİZLEYİN VE TÜFEK YAĞI İLE YAĞLAYIN.

3.2.1. Tüfek emniyet düğmesi ile emniyete alınır ya da atışa hazır hale getirilir. Emniyet konumu, kubuz üzerinde, kilit mandalı arkasındaki emniyet sürgüsü geriye doğru sürülerek sağlanır. Sürgünün ileride olması, silahın atışa hazır olduğu anlamına gelir.

3.2.2. TOZ-34ER tüfeği el kundağı üzerinde sabit bir namlu ve bir kundak olarak, bir birinden ayrı iki parça halinde gelir. Tüfeğin el kundağı, dâimi olarak namlu üzerinde sabittir ve ancak bakım / onarım için tornavida ile sökülebilir.

Namluyu kundağa monte etmek için aşağıdaki sırayı izleyin ve sökmek için de sırayı tersten uygulayın:

- kubuz yan yüzeyi üzerindeki kilit pimini açık konuma getirin (Şekil 1) .

Şekil 1

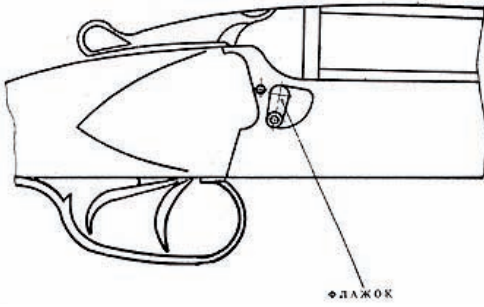

- Namluyu, Şekil 2'de görüldüğü üzere, kubuz mafsalına yerleştirin.

Şekil 2

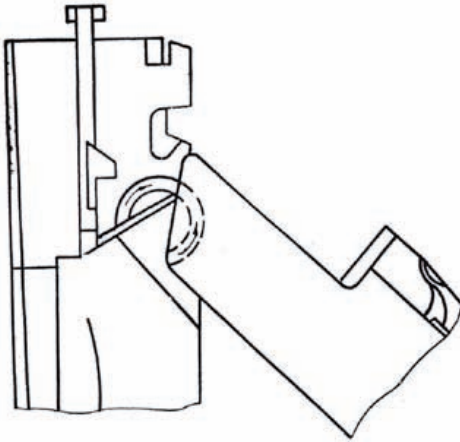

- Kubuz üzerindeki kilit mandalını sağa doğru iterek, namluyu kapatın ve kilit mandalını bırakın.

- Şekil 1'de görülen, kubuz yan yüzeyindeki kilit pimini kapalı konuma getirin.

3.2.3. Silahı kullanmaya başlamadan ya da kullanmaktan vaz geçmeden önce:

- fişek yatağı içerisinde fişek olmadığından;
- emniyetin kapalı olduğundan (emniyet halinde);
- tetik yayının gevşememesi için, tetiğin düşürülmüş olduğundan emin olun.

3.2.4. Silahı doldurmak için

UYARI - NAMLU ÜZERİNDE BELİRTİLMİŞ OLAN FİŞEK YATAĞI BOYUNU GEÇEN UZUNLUKTA FİŞEKLERİ KULLANMAYIN. BU NAMLUNUN YARILMASI GİBİ SORUNLARA NEDEN OLABİLİR.

- silahı güvenli bir yöne doğrultun;
- emniyeti "emniyet" konumuna alın;
- kubuz üzerindeki kilit mandalını sağa iterek namlu kilidini açın ve namluyu öne-aşağı doğru kırın;
- fişek yuvasına uygun kalibrede iki fişek yerleştirin ve namluyu yukarı-geri kaldırarak kapatın;
- namlunun iyice kapandığından emin olun;
- atışa hazır olduğunuzda emniyeti açın.

3.2.5. Atış tamamlandığında:

- emniyeti emniyetli konuma getirin,
- tüfeğin içerisinde fişek olmadığından emin olun, varsa çıkartın.

3.3. Temizlik ve yağlama.

3.3.1. Tüfek temiz ve yağlı saklanmalıdır. Atıştan hemen sonra veya 24 saat içerisinde temiz ve yumuşak bir bezle silahı temizleyin. Silah kışın kullanıldı ise, öncelikle 2-3 saat içerisinde beklettikten sonra temizliğe başlayın.

UYARI - NAMLU İÇİ TEMİZLİĞİNDE KULLANILAN ÇÖZÜCÜLER (SOLVENT) KUVVETLİDİR. BOYALI KISIMLARLA UZUN SÜRE TEMASI HALİNDE BOYAYA ZARAR VERİR. TÜM SOLVENT ARTIKLARINI TEMİZLEYİN VE DAHA SONRA YÜZEYLERİ YAĞLAYIN.

3.3.2. Namlu içini temizlemek için:

- namlu içini her hangi bir silah yağı ile yağlayın;
- temiz bir bezle namlu içini silin;
- karbon ve kurşun artıklarını tamamen çıkartmak için yağlama ve silmeyi yeterince tekrar edin. Kurşun artıklarını bu şekilde çıkartamıyorsanız, tüfek gresi ile kaplanmış, namlu kalibresinde bronz tel fırça kullanabilirsiniz.

3.3.3. Karbon artıklarını temizlemek için, normal bir silah yağı ya da bu amaçla üretilmiş bir solvent kullanın. Aşındırıcılar ve metal malzemelerin kullanılması, uygun kalibrede bronz tel fırça hariç, zararlıdır.

3.3.4. Özellikle sıfır altı havalarda kullanıyorsanız, kalınlaşmasını önlemek için, yağı çok ince bir tabaka halinde sürün.

UYARI - FAZLA YAĞ KULLANIRSANIZ, KİR VE ARTIKLAR YAĞ İLE BİRLEŞEREK SAKIZLAŞIR VE ATEŞLEME SORUNLARINA VE NAMLUDA ŞİŞMEYE YOL AÇABİLİR.

3.4. Kullanım ile ilgili tavsiyeler.

3.4.1. Silahın hizmet süresi ve sorunsuz çalışması, uygun ve dikkatli kullanıma bağlıdır.

3.4.2. Sadece kapsül takılı olan boş fişekleri ateşlemeyin. Kapsül eczası namluya hasar verebilir.

3.4.3. Fişek yatağına rahatça giren fişekler kullanın.

3.4.4. Boşa tetik düşürmeyin, aksi taktirde ateşleme iğnesi ve yayı özelliklerini kaybedebilir. Ateşlemeyi simüle etmek için (eğer gerekli ise), kullanılmış kapsülü üzerinde boş fişek ya da tetik düşürme aparatlarını kullanabilirsiniz. Sık sık tekrarlamamak kaydı ile, kurulu kalan tüfeğin horoz yayı üzerindeki yükü boşaltmak için tetik düşürülebilir. Tüfeğin kurulu bırakılması horoz yayının gevşemesine neden olur.

3.4.5. Silahın namlusunu çalı, kaya, vb. maddelere çarpmaktan koruyun.